

# 施工要領書

## PCギ木 WIZベンチシリーズ

このたびは弊社の商品をご採用いただきましてありがとうございます。商品の組み立てや取り付けには、**この施工要領書をよくお読みになり**、正しく美しく仕上げてください。

ここに示した注意事項は、商品の性能・機能および強度や安全性を確保する上での重要な内容です。また、注意事項を守らないと、死亡や重大な事故、製品の破損が生じる恐れがあります。施工にあたって必ずお守りください。

### ■目次

確認・注意事項	1
対象製品一覧、施工時の準備品リスト	1
梱包内容・規格寸法	2
施工手順 (WIZ ベンチ C・D)	3
施工手順 (WIZ ベンチ SD)	4
施工手順 (WIZ ベンチ SE)	4
施工手順 (WIZ ベンチ SG)	4



### 施工前の確認事項

- 開梱時に種類と数量を必ずご確認ください。(梱包内容 参照)
- 万一商品に破損や異常がある場合、または部品が不足している場合は、販売店または(株)ナベシマまでご連絡ください。



### 施工上の注意事項

- PCギ木はコンクリート製品である為、角欠け等に注意してください。
- 付属品のボルト類の締め付けは全て確実に行って下さい。
- 付属の部品以外は使用しないでください。
- 施工後、ネジおよびボルト類にゆるみやガタつき、その他使用上危険な箇所などが無い点検してください。
- 補修は材料添付のギ木色塗料を塗ってください。
- 開梱時には荷崩れしないように注意して下さい。



### 安全上の注意事項

- PCギ木は重量物である為、施工時に指つめ等に注意してください。

### 対象製品

- ・WIZベンチC (WBH-B-C)
- ・WIZベンチD (WBH-B-D)
- ・WIZベンチSD (WBH-S-SD)
- ・WIZベンチSE (WBH-S-SE)
- ・WIZベンチSG (WBH-S-SG)







### 施工時に必要なもの



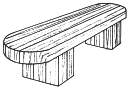

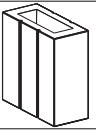
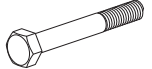
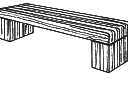
- レベル・スタッフ
  - 水平器
  - 墨つぼ
  - パール
  - 水糸
  - 曲尺
  - カケヤ
  - プラスチックハンマー
  - W1/2ボックススパナ 口径21
  - 刷毛
  - 棧木
  - クレーン〈WIZベンチCのみ〉
  - ナイロンスリング〈WIZベンチCのみ〉
- 砂・セメント・水等、モルタル作業が出来る用に準備

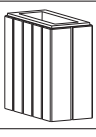
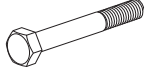
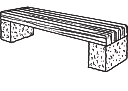
※施工場所等の状況により、上記以外に必要なものがあれば準備して下さい。

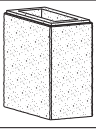
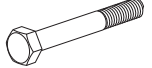
# 梱包内容・規格寸法

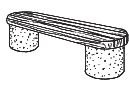
■開梱時に種類と数量を確認してください。 ■ギ木色塗料は梱包内容に含まれます。

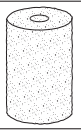
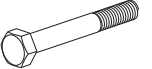
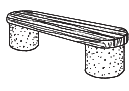
製品名	内容		
	名称(重量)	形状	数量
 WIZベンチC (WBH-B-C) (335kg)	座板 (163kg)		1
	足 (86kg)		2
	六角ボルト W1/2×100		4
 WIZベンチD (WBH-B-D) (300kg)	座板 (144kg)		1
	足 (78kg)		2
	六角ボルト W1/2×100		4
 WIZベンチSD (WBH-S-SD) (338kg)	座板 (144kg)		1
	足<ギ石> (97kg)		2
	六角ボルト W1/2×100		4

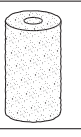
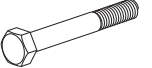
製品名	内容		
	名称(重量)	形状	数量
 WIZベンチSE (WBH-S-SE) (400kg)	座板 (124kg)		1
	足 (138kg)		2
	六角ボルト W1/2×100		2
 WIZベンチSG (WBH-S-SG) (340kg)	座板 (138kg)		1
	足 (101kg)		2
	六角ボルト W1/2×100		2

※搬入時のパレット、開梱時に発生した梱包材は適正に処分して下さい。

## ■WIZベンチSD

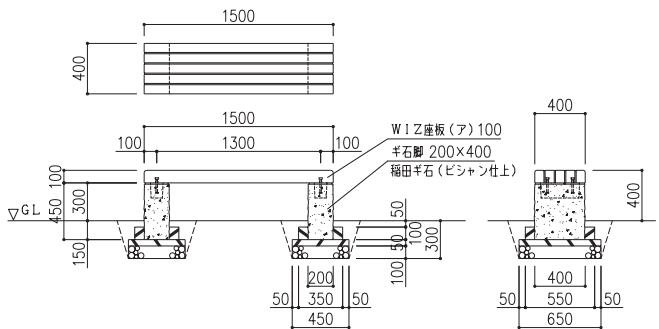

## ■WIZベンチC

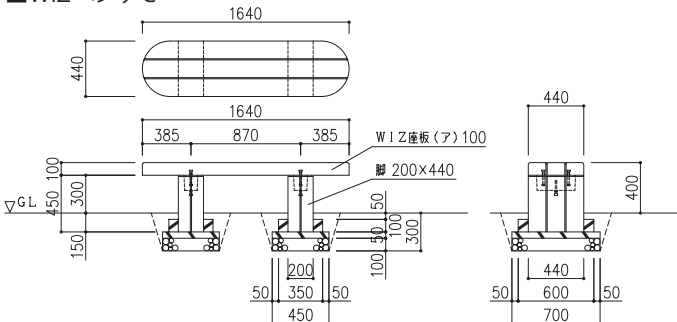

## ■WIZベンチSE

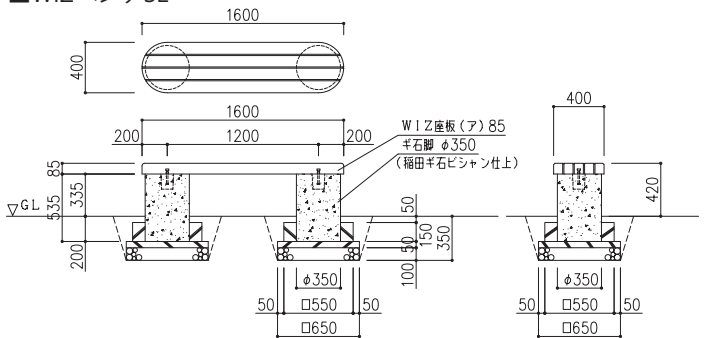

## ■WIZベンチD

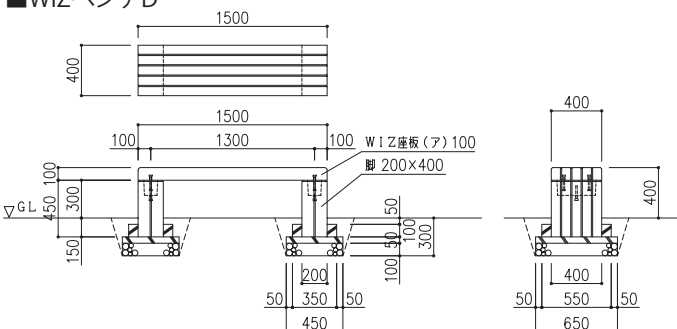

## ■WIZベンチSG

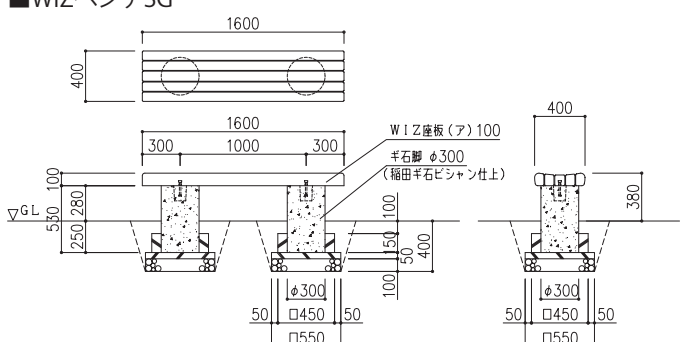

# 施工手順

## WIZベンチC (WBH-B-C)

製品寸法/W:440×L:1,640×H:550 (GLH:400) 重量/335kg (座板/163kg、足/86kg×2)

### ■足の据付

- (1) 足(2ヶ)を据付ける。(レベルを調整すること。)
- (2) 足の芯々及び通りを調整後、コンクリートを打設する。

### ■座板の据付

- (1) 座板のコテ面側インサートに六角ボルトをセットする。

#### ●WIZベンチC座板

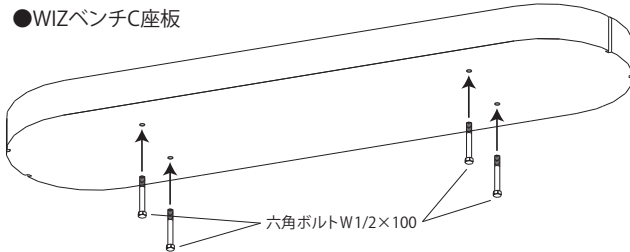

- (2) 足の天端の孔にモルタルを充填する。

#### ●WIZベンチC

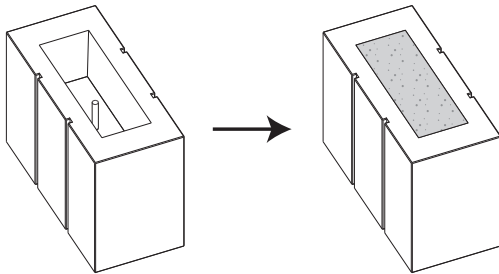

- (3) 座板を足に据付ける。

#### ●WIZベンチC

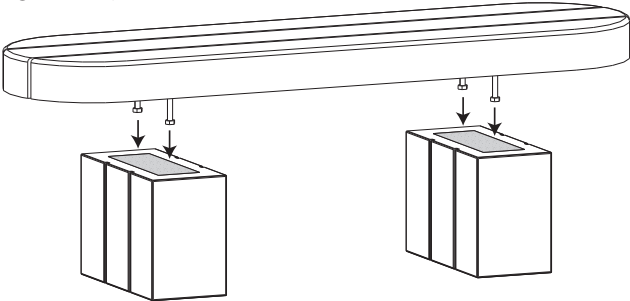

- (4) 下図のように座板の位置を調整する。

#### ●WIZベンチC

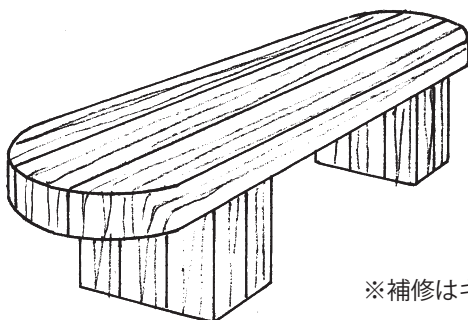
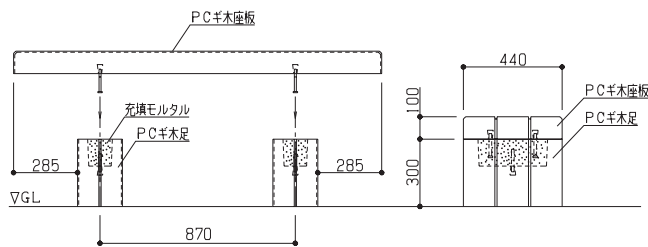

## WIZベンチD (WBH-B-D)

製品寸法/W:400×L:1,500×H:550 (GLH:400) 重量/300kg (座板/144kg、足/78kg×2)

※インサート部は養生の為、テープが張ってある場合があります。  
※カケヤ等で調整する場合、ギ木に栈木等で「あて木」を行い  
直接叩かないようにする。(欠け防止)

#### ●WIZベンチD座板

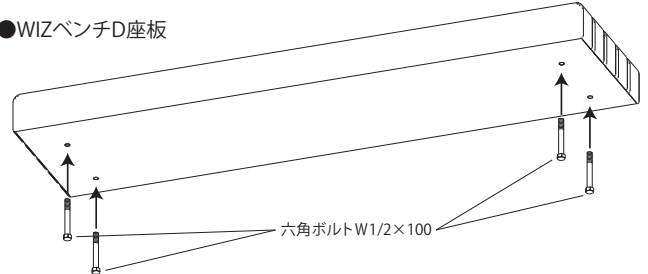

#### ●WIZベンチD

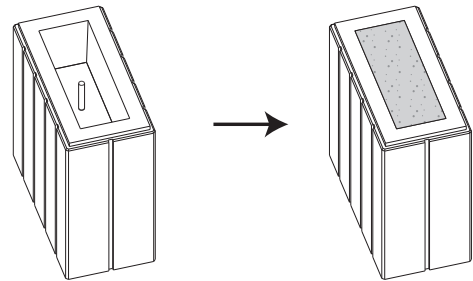

#### ●WIZベンチD



#### ●WIZベンチD

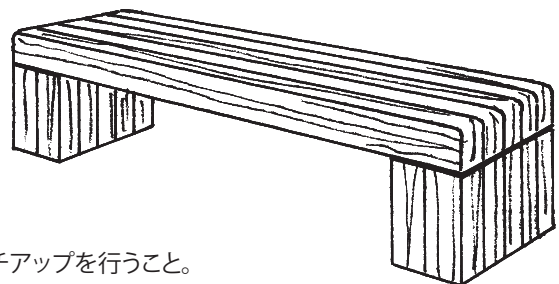
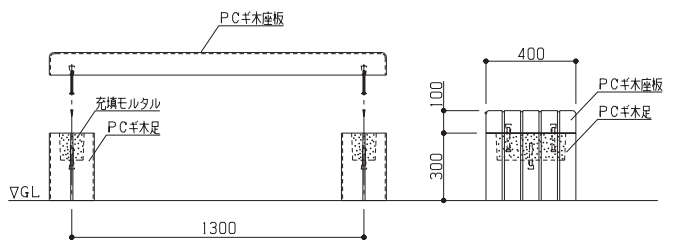

※補修はギ木色塗料にてタッチアップを行うこと。

# 施工手順

## WIZベンチSD (WBH-S-SD)

製品寸法 / W:400×L:1,500×H:550 (GLH:400)  
重量 / 338kg (座板 / 144kg、足 / 97kg×2)

### ■足の据付

- (1) ギ石足 (2ヶ) を据付ける。(レベルを調整すること。)
- (2) 足の芯々及び通りを調整後、コンクリートを打設する。

### ■座板の据付

- (1) 座板のコテ面側インサートに六角ボルトをセットする。

#### ●WIZベンチSD座板

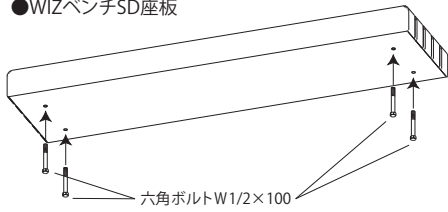

#### ●WIZベンチSE座板

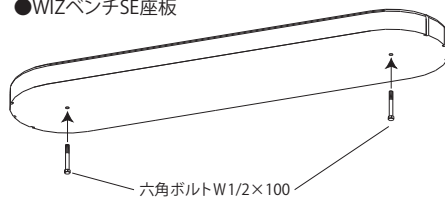

#### ●WIZベンチSG座板

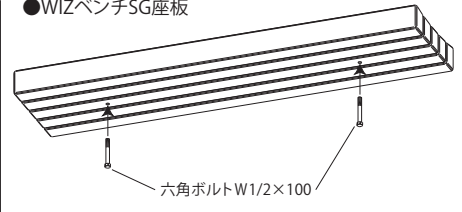

- (2) 足の天端の孔にモルタルを充填する。

#### ●WIZベンチSDギ石足

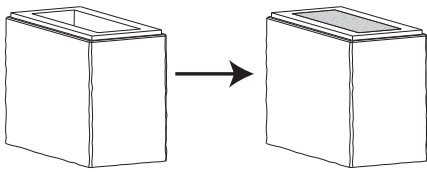

#### ●WIZベンチSE座板ギ石足

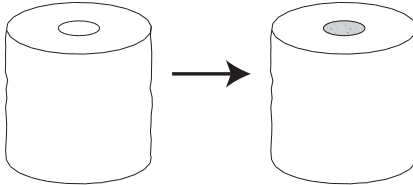

#### ●WIZベンチSG座板ギ石足

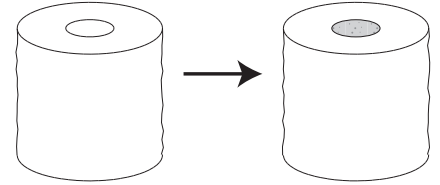

- (3) 座板を足に据付ける。

#### ●WIZベンチSD

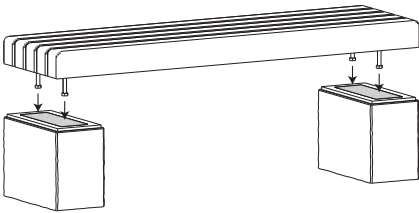

#### ●WIZベンチSE

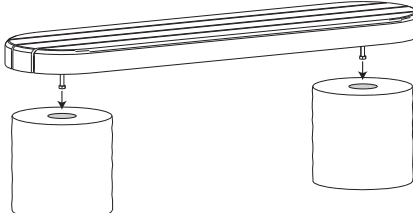

#### ●WIZベンチSG

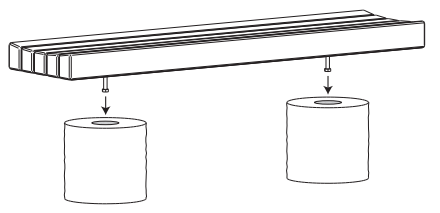

- (4) 下図のように座板の位置を調整する。

#### ●WIZベンチSD

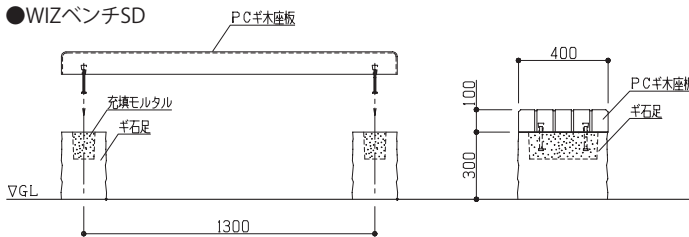

#### ●WIZベンチSE

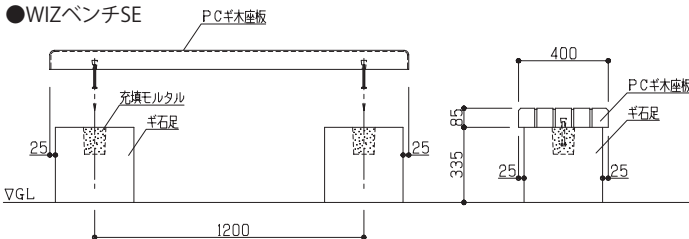

#### ●WIZベンチSG

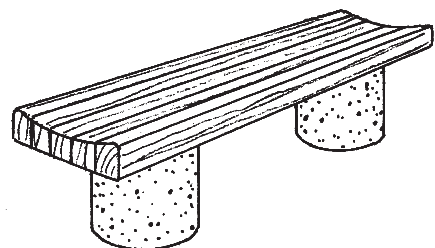
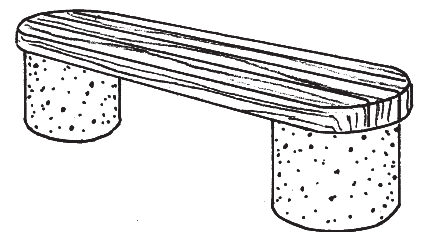
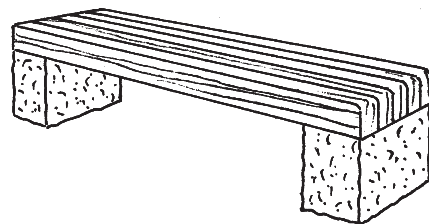
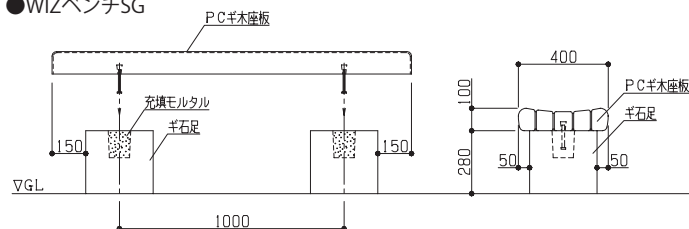

※補修はギ木色塗料にてタッチアップを行うこと。